

przekrój przez krawężnik drogowy

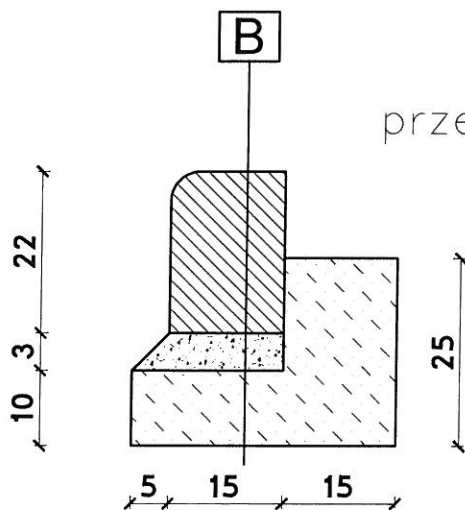

przekrój przez krawężnik najazdowy

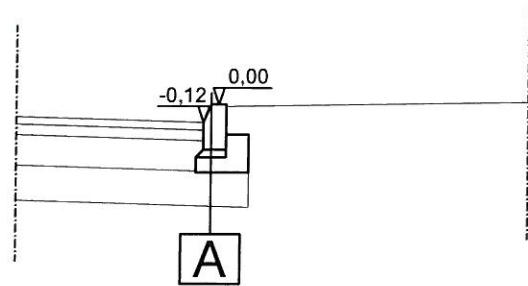
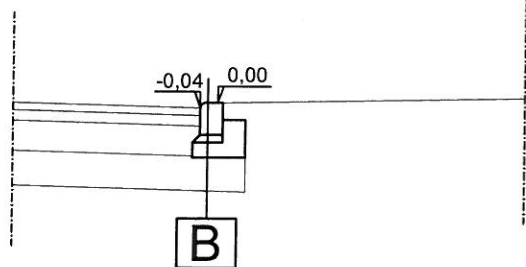

A	30cm	Krawężnik drogowy 15x30 [cm]
	3cm	Podsypka cementowo piaskowa 1:4
	10cm	Ława betonowa z oporem z betonu C12/15 35x25x10

B	22cm	Krawężnik najazdowy 22x15cm
	3cm	Podsypka cementowo piaskowa 1:4
	10cm	Ława betonowa z oporem 35x25x10 z betonu C12/15



ul. Jagiellońska 19
43-410 Kończyce Małe

tel./fax (32) 435-89-08

tel. kom. 663-38-19-70, 603-24-06-20

e-mail: biuro@ml-design.pl, www.ml-design.pl

	Imię i Nazwisko	Podpis
Opracował	mgr inż. Piotr Lilla	
Nazwa opracowania	PRZEBUDOWA DROGI GMINNEJ, ULICY OGRODOWEJ W MIEJSCOWOŚCI ZAMARSKI, NA DZIAŁKACH NR 2121/2, 180/1, 178/5, 2186/1	Data 06. 2014 r.
Inwestor	GMINA HAŻLACH, URZĄD MIASTA HAŻLACH, UL. GŁÓWNA 57, 43-419 HAŻLACH	Skala 1:25
Nazwa rysunku	PRZEKROJE PROJEKTOWANYCH KRAWĘŻNIKÓW	Nr rys. 5